

## Einlegeile und Schraubentypen

Für die Befestigung der Profile auf den Zahnriemen bietet BRECO Einlegeile in Kunststoff, Messing und VA-Stahl sowie die entsprechenden Schraubentypen an.

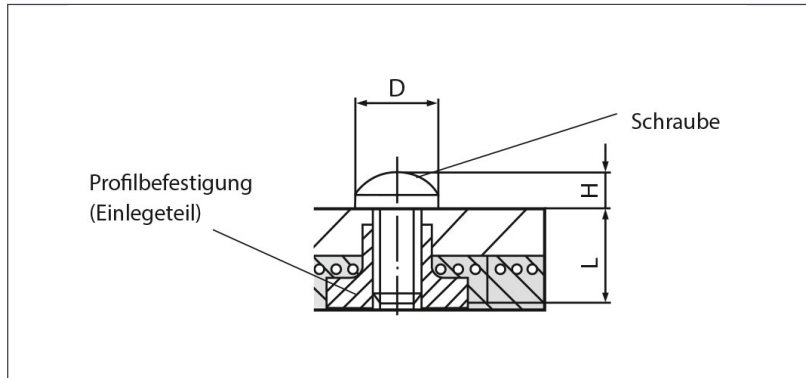

Riementyp	Schraubentyp	Schraubenlänge L	D	H
ATN10 / ATN12,7 / ATN10K6 / ATN12,7K6	Z40x8	8 mm	7,0	3,1
	Z40x12	12 mm	7,0	3,1
	Z40x16	16 mm	7,0	3,1
ATN20 / ATNS20	Z50x12	12 mm	8,8	3,5
	Z50x12	16 mm	8,8	3,5
	Z50x16	20 mm	8,8	3,5

### Schraubverbindung mit schwarzem Polyamid-Einlegeile



Polyamid Einlegeile

### Schraubentypen:

EJOT Delta PT<sup>®</sup> Schraube aus Vergütungsstahl nach EJOT<sup>®</sup> WN 5461 Teil 2, mit Linsen Kopf und Kreuzschlitz Z nach EJOT<sup>®</sup> WN 5411.

**Hinweis:** Für eine hohe Qualität der Schraubverbindung empfiehlt BRECO den ausschließlichen Einsatz von original EJOT Delta PT<sup>®</sup> -Schrauben nach der oben genannten Spezifikation. Diese Schraubentypen wurden speziell für thermoplastische Bauteile konstruiert und bieten bei der Montage und im Einsatz sowohl bei statischer als auch bei dynamischer Belastung die notwendige Sicherheit. Alle Schrauben besitzen einen Kopf mit Z-Kreuzschlitz Größe 2.

Die EJOT Delta PT<sup>®</sup> Schrauben sind von Ihrem Vertriebspartner ab Lager lieferbar.

**Achtung:** Die Delta PT<sup>®</sup> -Schrauben besitzen kein metrisches ISO Regelgewinde nach DIN 13, daher sind sie nur für die Kunststoff-Einlegeile verwendbar.



EJOT Delta PT<sup>®</sup> Schraube

Empfohlene maximale Einschraubmomente für die Verbindung				
Einlegeteil	Riementyp	Werkstoff der Nocke		
		Polyamid	Metall	TPUST1
Kunststoff	ATN10 / 12,7	70 Ncm	70 Ncm	50 Ncm
	ATN20	100 Ncm	100 Ncm	80 Ncm

**Bestellbezeichnung:**

Einlegeteile aus Polyamid:	ET-PA-ATN10 / 12,7 bzw. ET-PA-ATN20
Einlegeteile aus Polyamid für ATN-Zahnriemen mit der Teilung 10 und 12,7 in Ausführung „DC“:	ET-PA-ATN10 / 12,7 DC

**Bestellbeispiel:**

EJOT Delta PT <sup>®</sup> -Schraube:	ATN10 / 12,7 Schrauben Z40x8
---------------------------------------	------------------------------

Zylinderkopfschrauben nach DIN 7984 (galvanisch verzinkt) mit Innensechskant und niedrigem Kopf.

Riementyp	Schraubentyp	Schraubenlänge L	D	H
ATN10 / ATN12,7 / ATN10K6 / ATN12,7K6	M4x8	8 mm	7,0	2,8
	M4x12	12 mm	7,0	2,8
	M4x16	16 mm	7,0	2,8
ATN20 / ATNS20	M5x12	12 mm	8,5	3,5
	M5x12	16 mm	8,5	3,5
	M5x16	20 mm	8,5	3,5

**Schraubentypen:**

Zylinderkopfschrauben nach DIN 7984 (VA, Werkstoffnummer 1.4301) mit Innensechskant und niedrigem Kopf.

Riementyp	Schraubentyp	Schraubenlänge L	D	H
ATN10 / ATN12,7 / ATN10K6 / ATN12,7K6	VA M4x8	8 mm	7,0	2,8
	VA M4x12	12 mm	7,0	2,8
	VA M4x16	16 mm	7,0	2,8
ATN20 / ATNS20	VA M5x12	12 mm	8,5	3,5
	VA M5x12	16 mm	8,5	3,5
	VA M5x16	20 mm	8,5	3,5

**Achtung:** Diese Schrauben sind nur für den Einsatz in den Messing- und VA-Einlegeteilen vorgesehen. Sie besitzen keine selbstfurchenden Eigenschaften und sind für die Kunststoff-Einlegeteile ungeeignet.

Empfohlene maximale Einschraubmomente für die Verbindung				
Einlegeteil	Riementyp	Werkstoff der Nocke		
		Polyamid	Metall	
Messing / VA	ATN10 / 12,7	100 Ncm	100 Ncm	
	ATN20	150 Ncm	150 Ncm	

**Bestellbezeichnung:**

Einlegeteile aus Messing bzw. VA:	ET-MS-ATN10 / 12,7 bzw. ET-VA-ATN10 / 12,7
Einlegeteile aus Messing für ATN-Zahnriemen mit der Teilung 10 und 12,7 in Ausführung „DC“:	ET-MS-ATN10 / 12,7 DC

**Bestellbeispiel:**

Zylinderkopfschraube:	ATN20 Schrauben M5x16
Zylinderkopfschraube VA:	ATN10 / 12,7 VA-Schrauben M4x12

Schraubverbindung mit Messing-Einlege­teil



Messing-Einlege­teil

Schraubverbindung mit VA-Einlege­teil



VA-Einlege­teil



Zylinderkopfschraube



VA-Zylinderkopfschraube