

ATN-Profile



R-Profil, Material PAN1, schwarz

ATN-Adapterprofile für ATN10 / ATN12,7

Für das Befestigen der ATN-Profile bieten sich zwei Möglichkeiten an. Das Profil kann direkt auf den Riemenrücken aufgeschraubt oder auf einen Adapter aufgeschoben werden. Ein Aufschieben kann dort erforderlich sein, wo die Form des Profils ein Verschrauben nicht zulässt.

Die von BRECO gefertigten Adapter gewährleisten mit den entsprechenden Profilen eine sichere Befestigung. Ein einfacher und schneller Wechsel oder Austausch der Profile ist auf diese Art möglich.

Da die Adapter bei einem Profilwechsel nicht gelöst werden müssen, ist das Erneuern von Einlegeteilen nicht erforderlich. Ebenso können bei unterschiedlichen Profilhöhen längere Schrauben für die Befestigung eingespart werden.

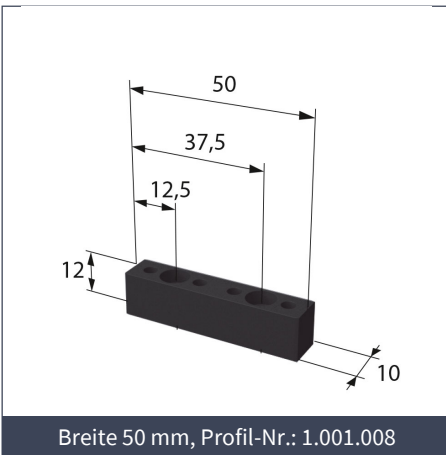

Breite 50 mm, Profil-Nr.: 1.001.008

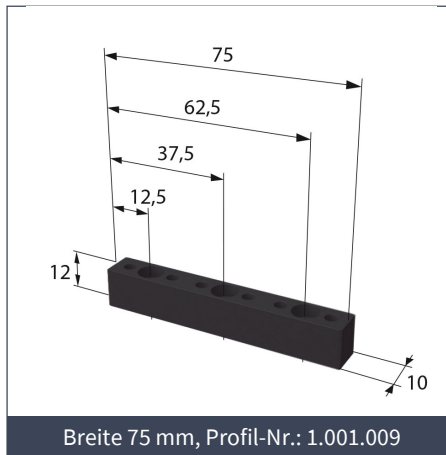

Breite 75 mm, Profil-Nr.: 1.001.009

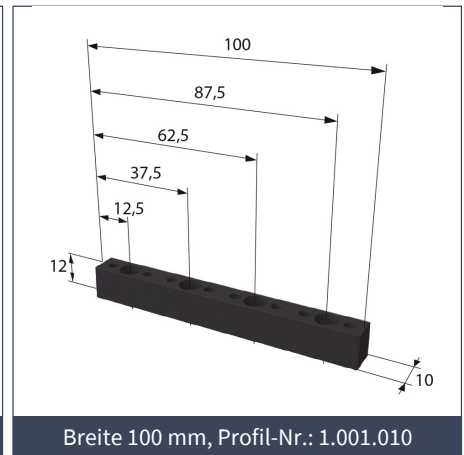

Breite 100 mm, Profil-Nr.: 1.001.010

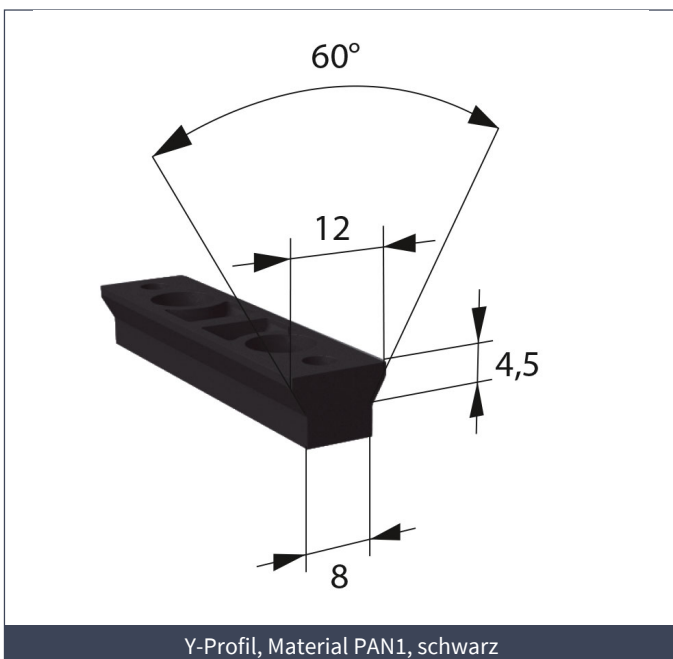

Y-Profil, Material PAN1, schwarz

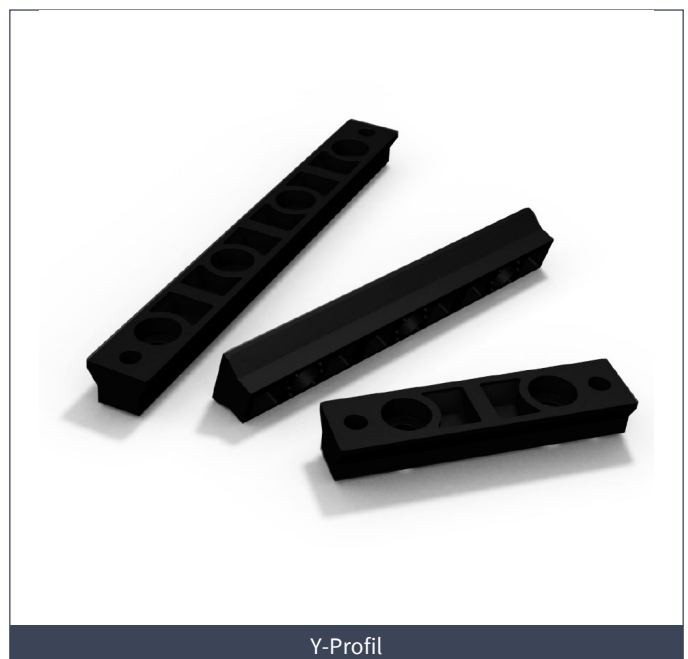

Y-Profil

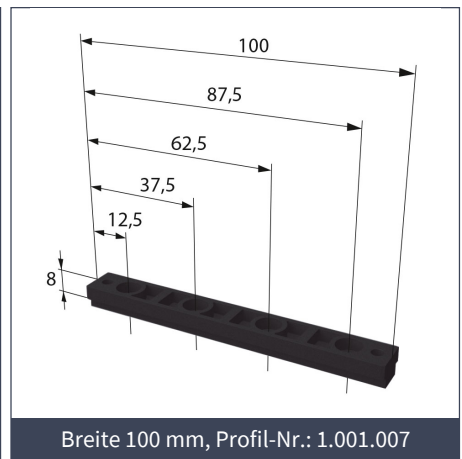
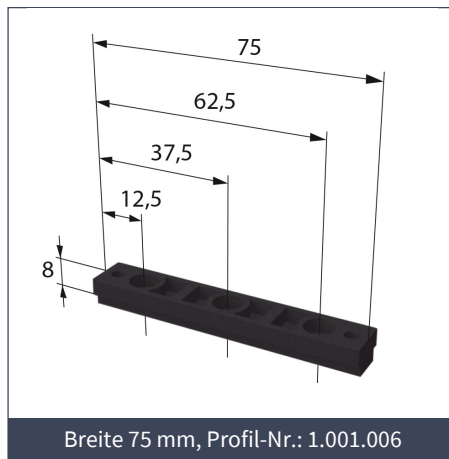
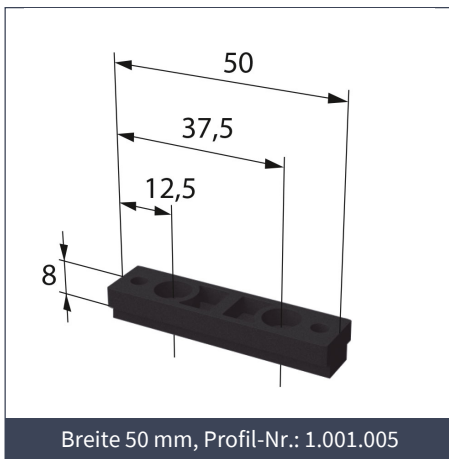
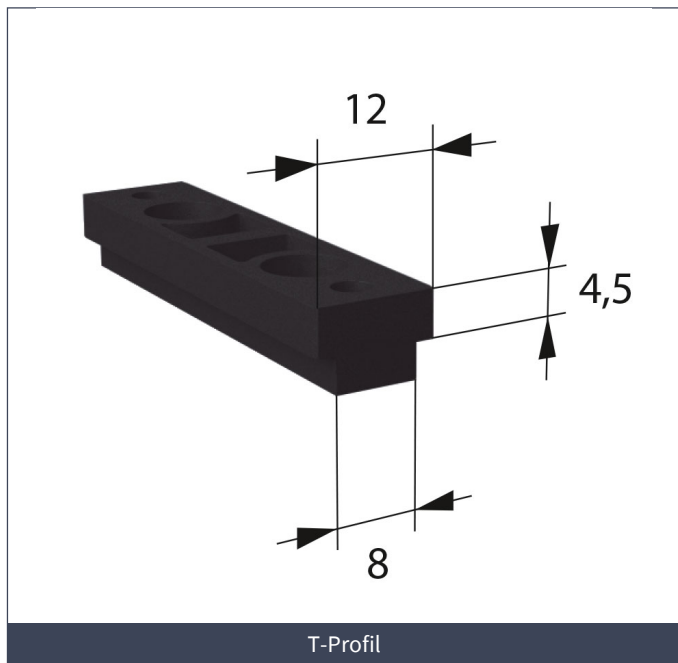
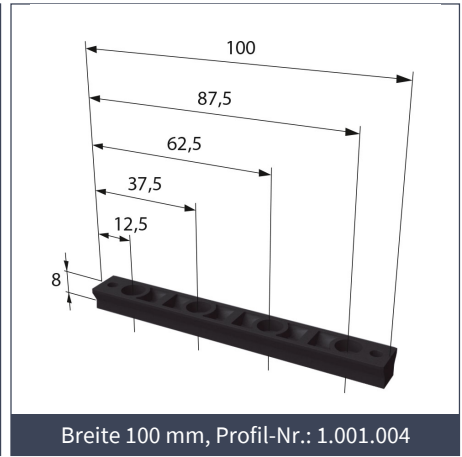
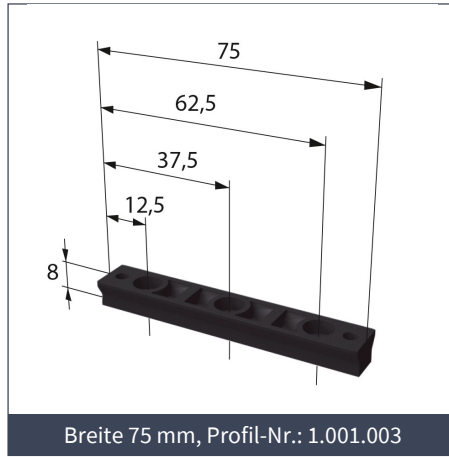
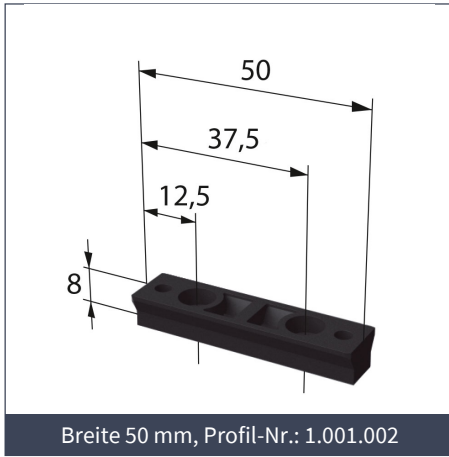

ATN-Profile

Für den Transport der unterschiedlichsten Güter fertigt BRECO für Sie individuell angepasste ATN-Profile zum Aufschrauben oder, unter der Verwendung von ATN-Adaptoren, zum Aufschieben. Das von BRECO verwendete Material aus Polyamid hat sich in vielen Anwendungsfällen bewährt und gewährleistet eine sichere Aufnahme Ihres Transportgutes.

Das Material ist für einen Einsatz im Temperaturbereich von 0°C bis 80°C geeignet. Eine kurzfristige Kontakttemperatur bis 120°C ist möglich.

Für eine sichere Befestigung der Profile verwenden Sie bitte ausschließlich die von BRECO empfohlenen Profilbefestigungen.

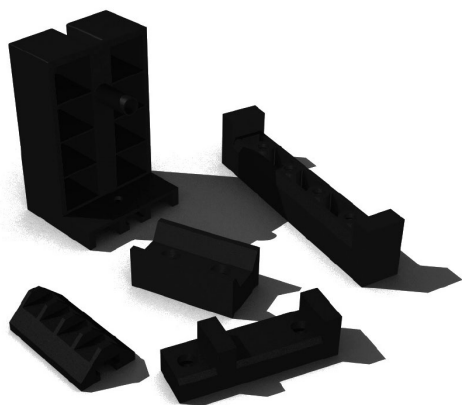

Beispiele von ATN-Profilen

Die dargestellten Profile sind eine kleine Auswahl bereits realisierter Formen. Nach Ihren Vorgaben konstruiert und fertigt BRECO die entsprechende Form im eigenen Werkzeugbau. Eine zügige Auftragsabwicklung, die Funktion des Produktes und eine zuverlässige Lieferung ist dadurch gewährleistet.

BRECO bietet Ihnen mit dem ATN-System-Baukasten die optimale Lösung für Ihr Transportsystem aus einer Hand.

Der für Sie zuständige BRECO-Vertriebspartner gibt Ihnen gerne weitere Informationen.